

201.M

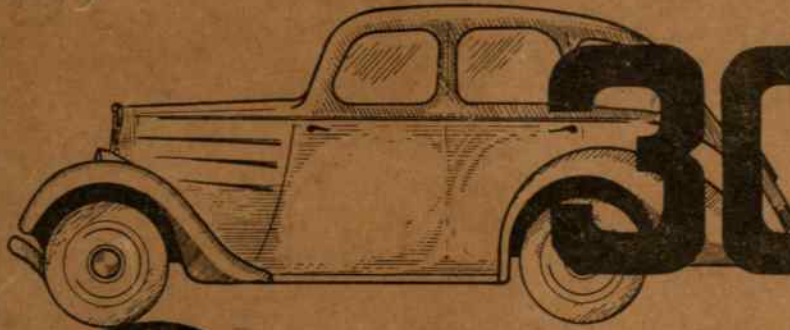

301.D

Peugeot

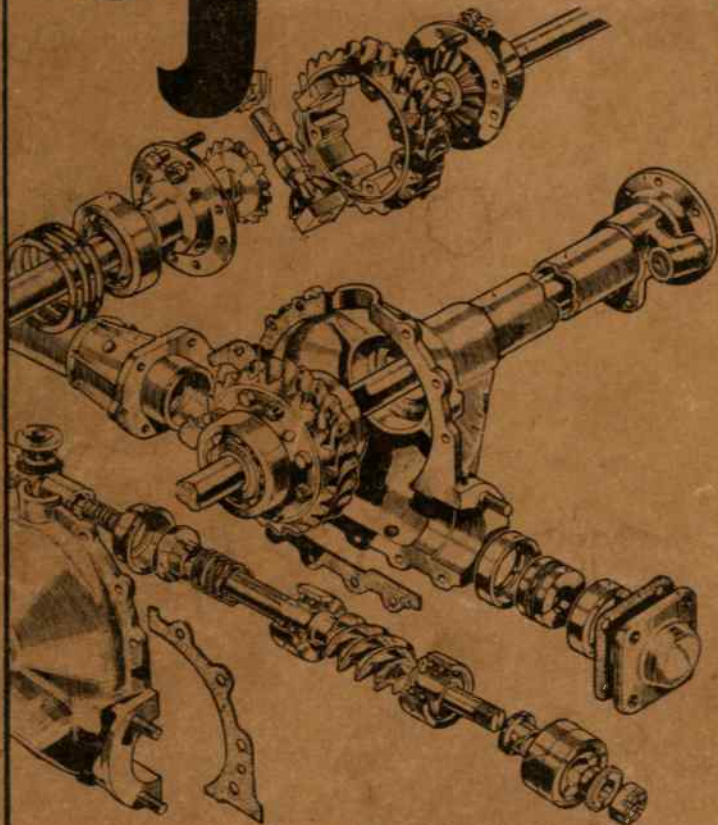

Pièces
détachées
—
Planches
descriptives

VOITURES 201 M. - 301 D.

Tableau des dessins descriptifs

DÉSIGNATION	Page	DÉSIGNATION	Page
201 M. - 301 D. <u>MOTEUR</u>		201 M. <u>TRIANGLE AV</u>	
Cylindre, Distribution, Pompe à eau, Suspension du moteur.	1	Bielles et leviers de connexion et de direction, Têtes d'essieux, Amortiss.	16
Culasse, Joint, Tubulure de sortie d'eau, Pompe à eau	2	301 D. Bielles et leviers de connexion et de direction, Amortisseurs	17
Tubulures admission et échappement, Soupapes, Guides, Arbre à cames	3		
Cylindre partie AR (attelage moteur), Carter du volant, Vilebrequin, Bielles, Pistons.	4	201 M. - 301 D. <u>TIMONERIE</u>	
Pompe à huile, Filtre, Détendeur d'huile .	5	Tringlerie, Commande des freins, Frein à main.	18
Schéma du moteur, Ventilateur, Courroie.	6		
Suspension du moteur, Accélérateur.	7		
301 D. <u>PONT AR</u>		201 M. - 301 D. <u>DIRECTION</u>	
Carter, Arbre de transmission, Tube de réaction, Différentiel.	8	Manivelle, Commande du commutateur.	19
201 M. Carter, Arbre de transmission, Tube de réaction, Différentiel.	9		
201 M. - 301 D. <u>BOITE DE VITESSES</u>		201 M. - 301 D. <u>CHASSIS (cadre)</u>	
Boîte de vitesses silencieuses synchronisées, Commande de compteur	10	Suspension du moteur, Silencieux, Support de batterie	20
<i>Voir.</i>	14		
201 M. - 301 D. <u>FREINS AV</u>		201 M. - 301 D. <u>SUSPENSION AR</u>	
Freins AV Bendix, Fusées, Moyeux	11	Ressorts AR, Amortisseurs, Guide-cric	21
201 M. - 301 D. <u>EMBRAYAGE</u>		201 M. - 301 D. <u>RÉSERVOIR A ESSENCE</u>	
Embrayage	12	Réservoir essence, Robinets, Tuyauterie, Puits de jauge.	22
201 M - 301 D. <u>FREINS AR</u>		201 M. - 301 D. <u>RADIATEUR</u>	
Freins AR Bendix, Moyeux, Triangle AR	13	Radiateur, Calandre	23
201 M. - 301 D. <u>BOITE DE VITESSES</u>		<u>OUTILLAGES SPÉCIAUX</u>	
Commande par levier, Couvercle de boîte, Rotule et support de poussée, Pédalier	14	La Société PEUGEOT a fait étudier et éprouver, par ses Ateliers de réparations, des outillages destinés à certains démontages et montages sur les voitures de sa construction.	
<i>Voir.</i>	10	Ces outillages spéciaux, construits dans ses Usines, sont en vente au Magasin Central de Levallois, 102-106, rue Danton, Levallois.	
201 M. - 301 D. <u>SUSPENSION AV</u>			
Ressort AV, Bielle de carrossage, Têtes d'essieux, Support du radiateur	15		

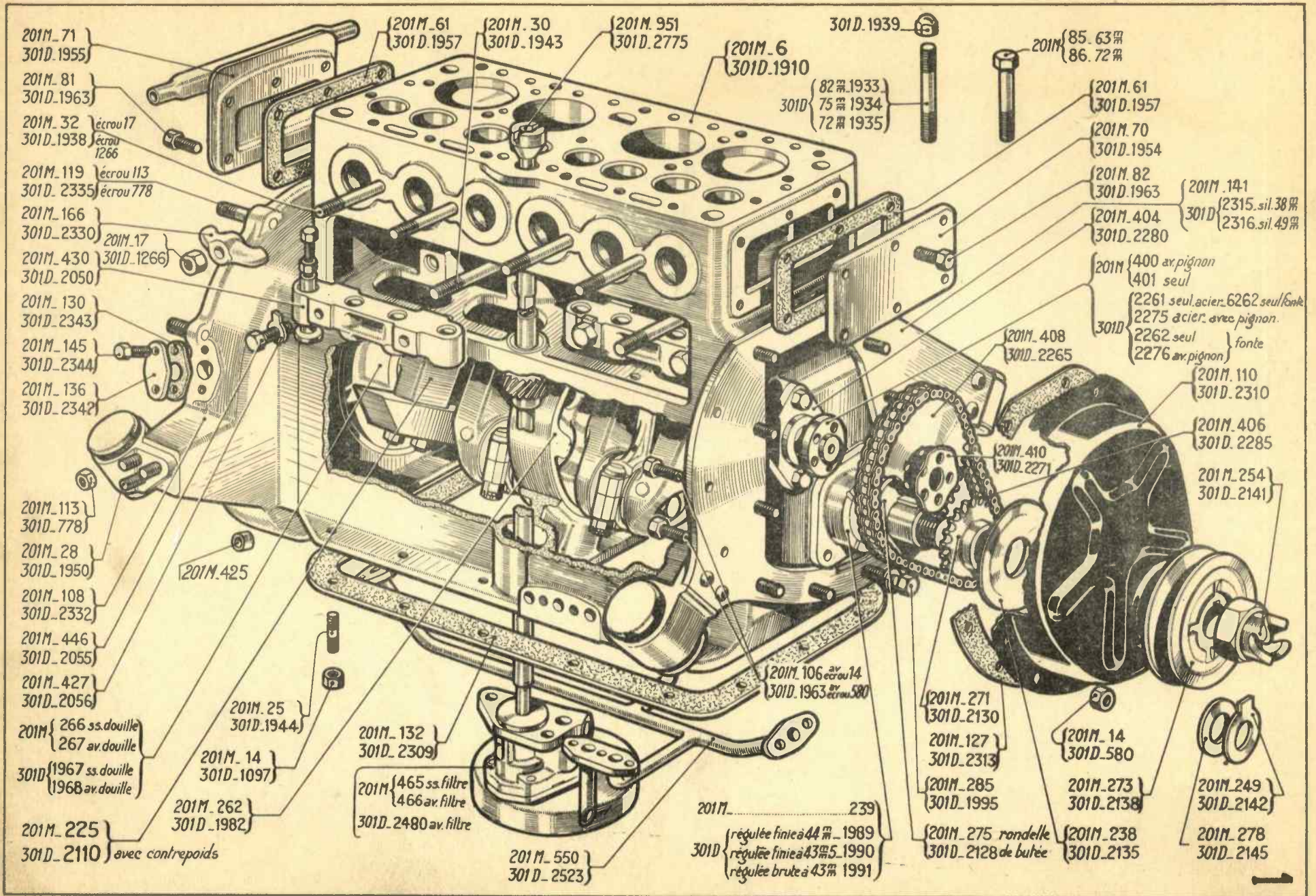

Ensemble pompe {201M. 620
(sans tubulure) 301D. 2420

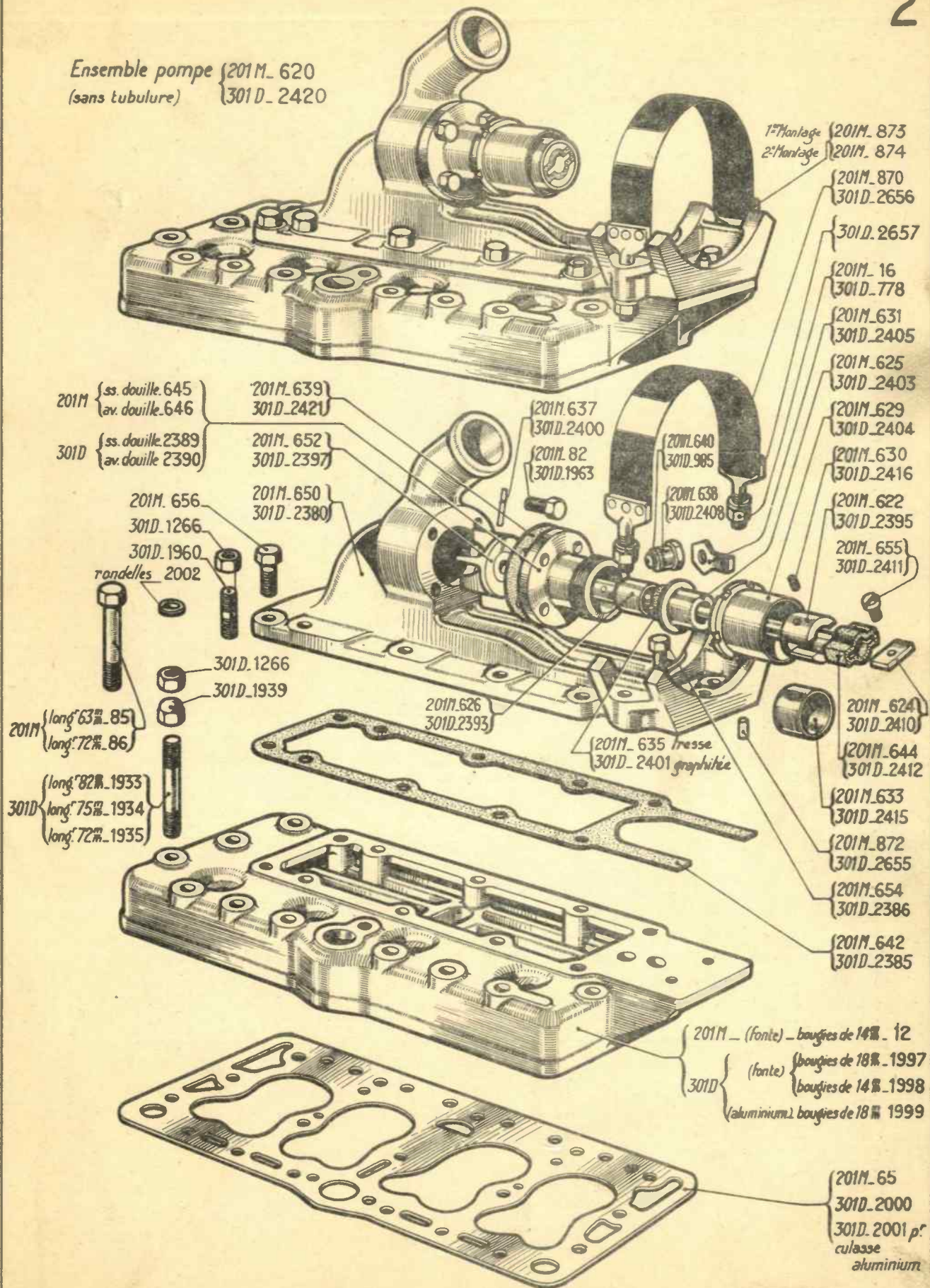

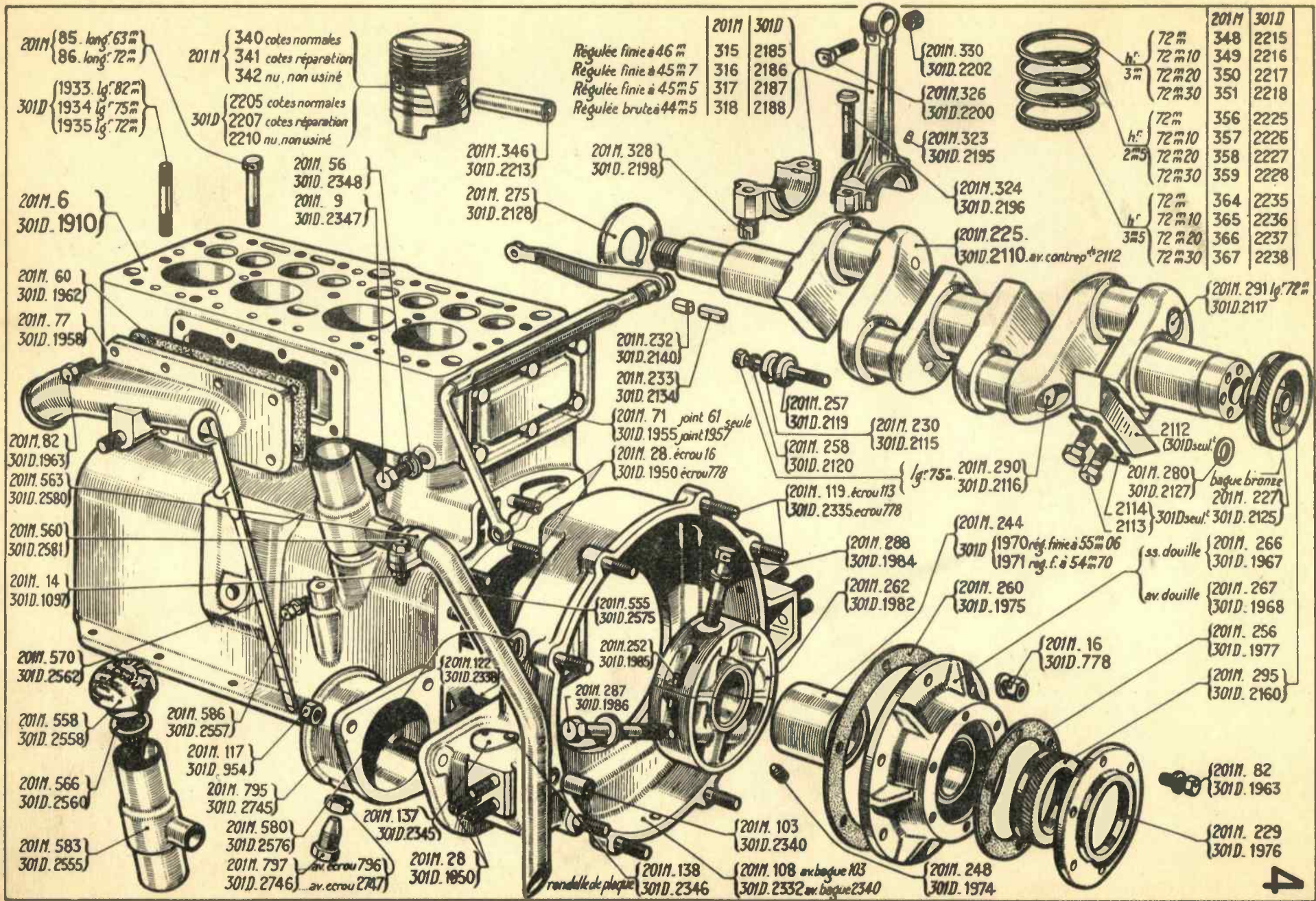

301 D

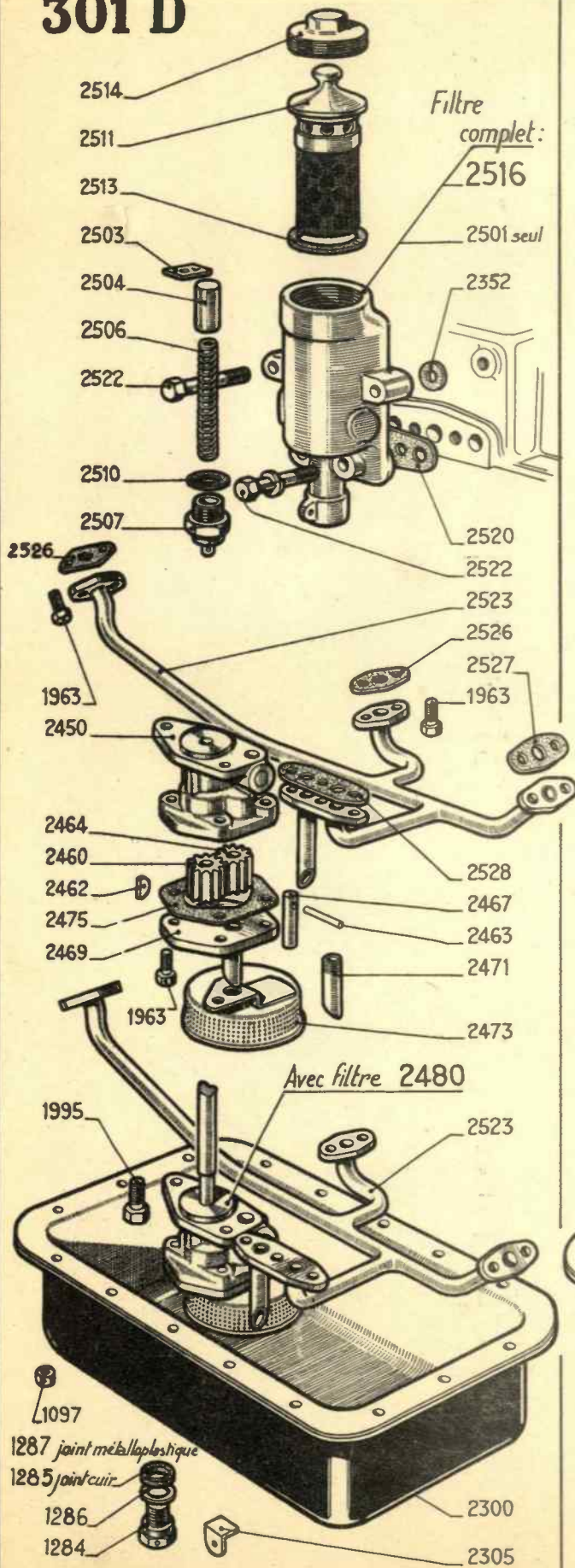

201 M

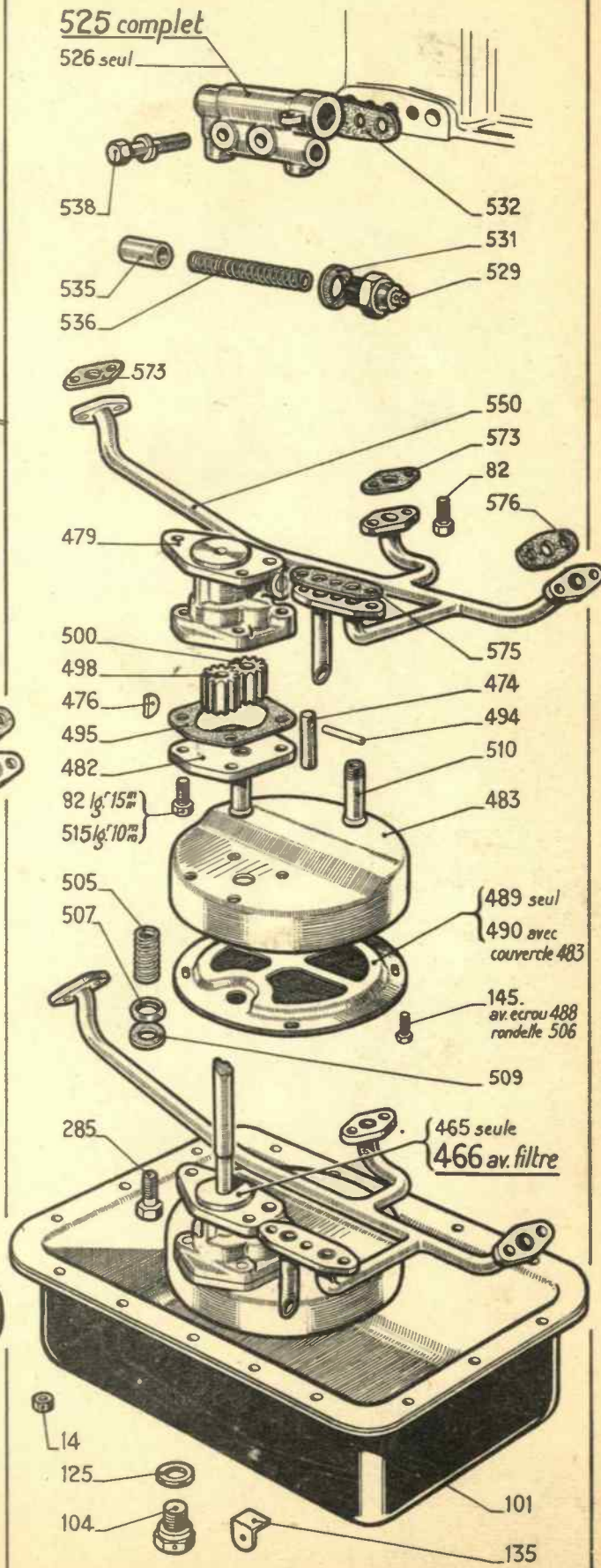

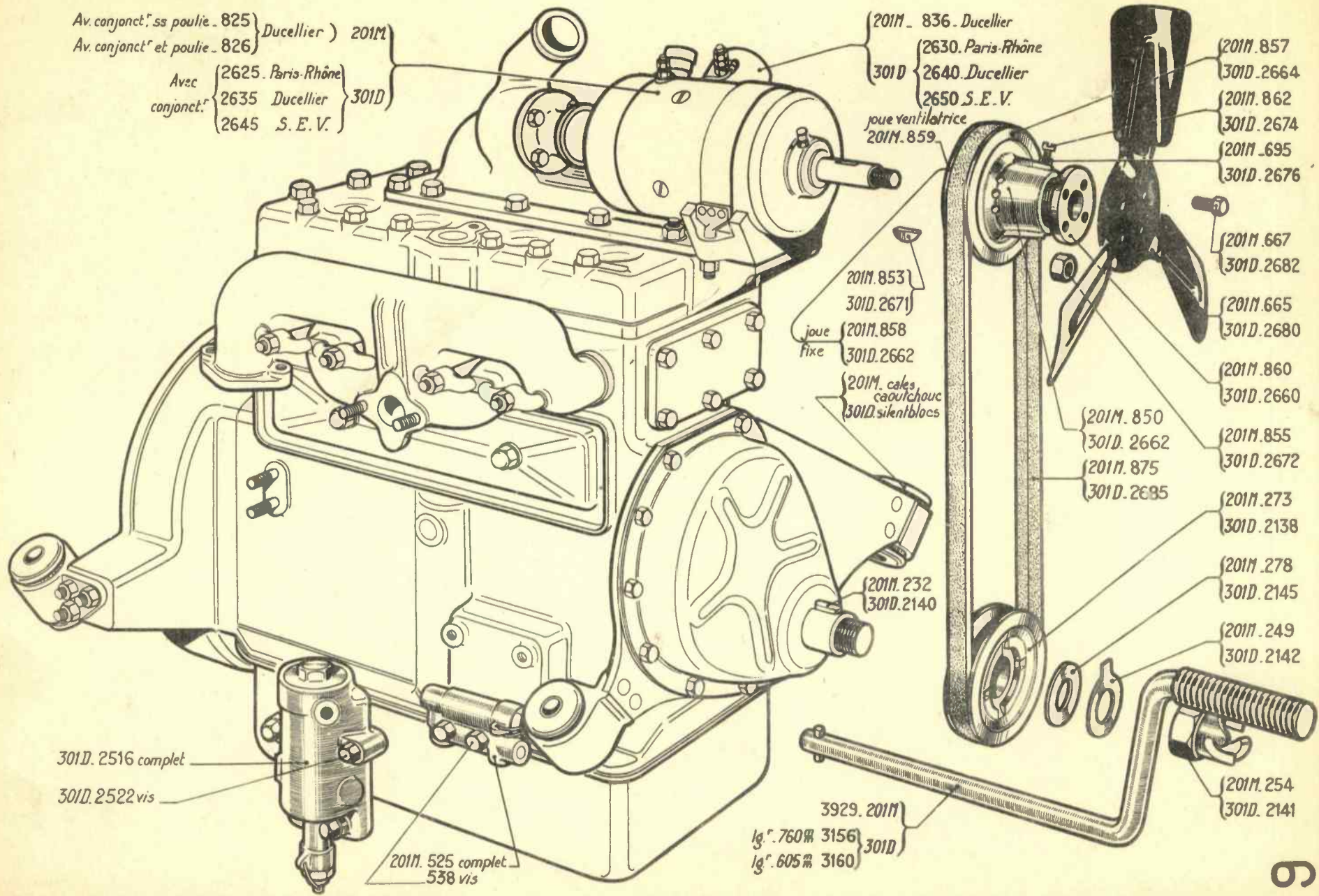

Suspension 201 M

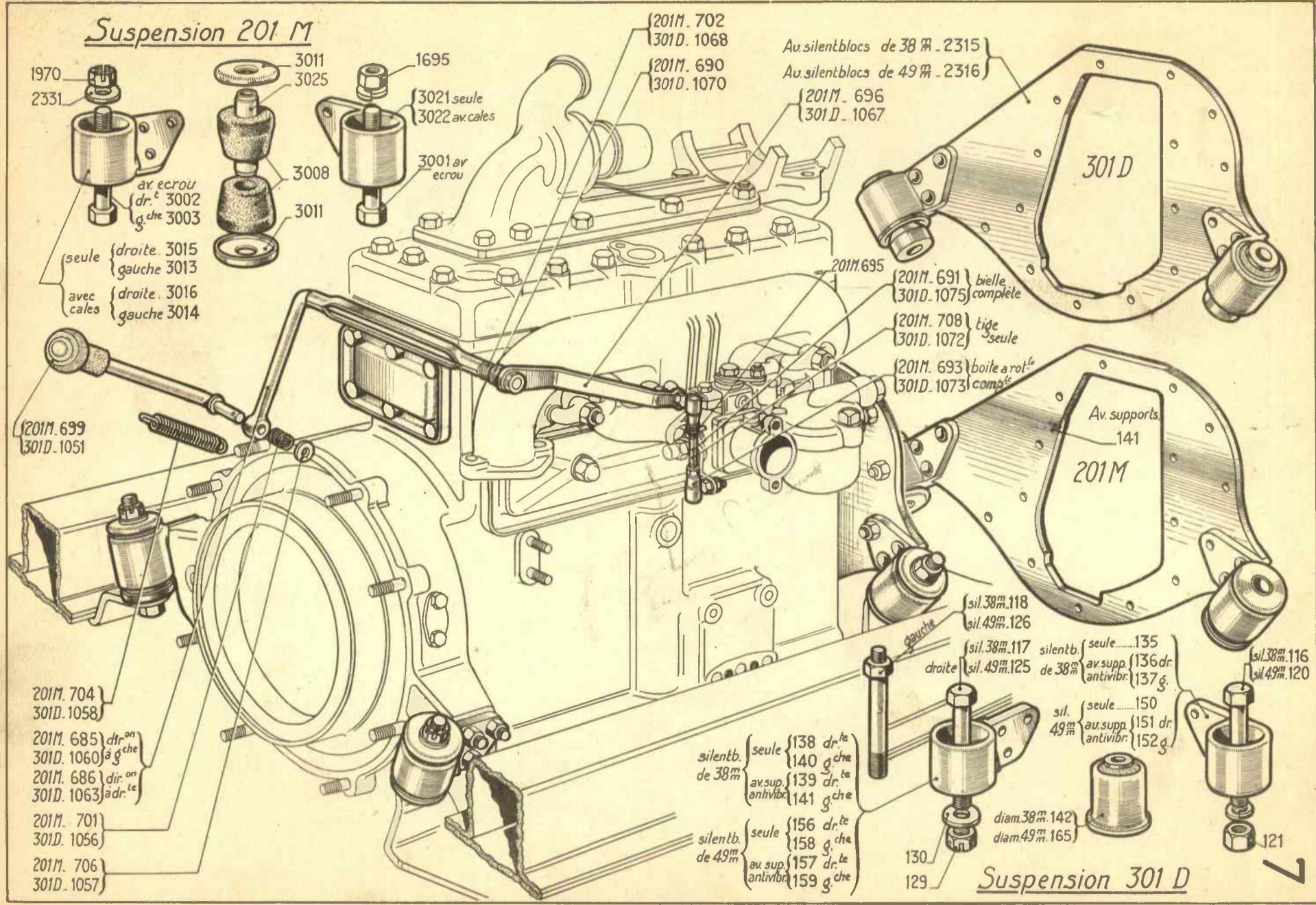

Suspension 301 D

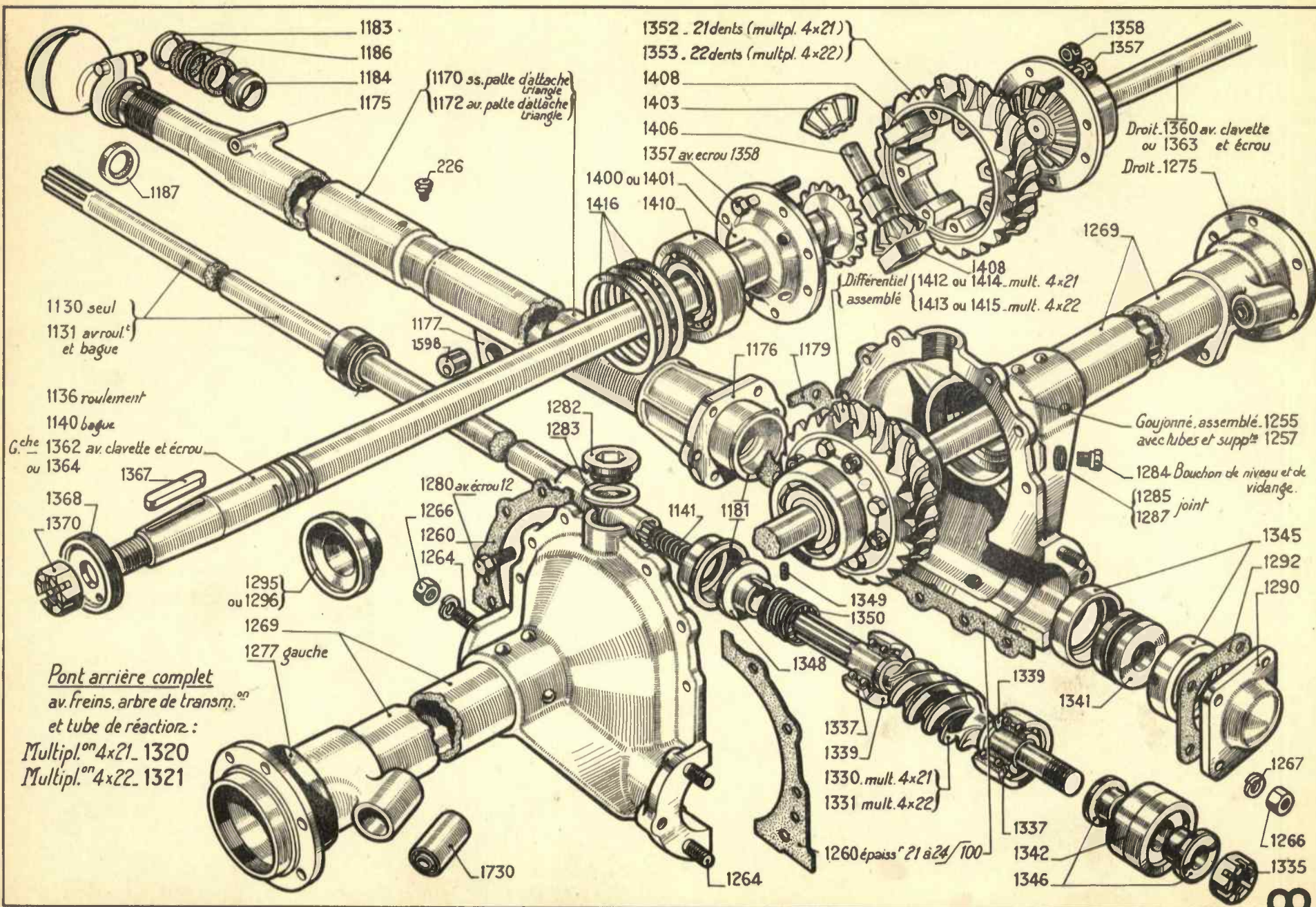

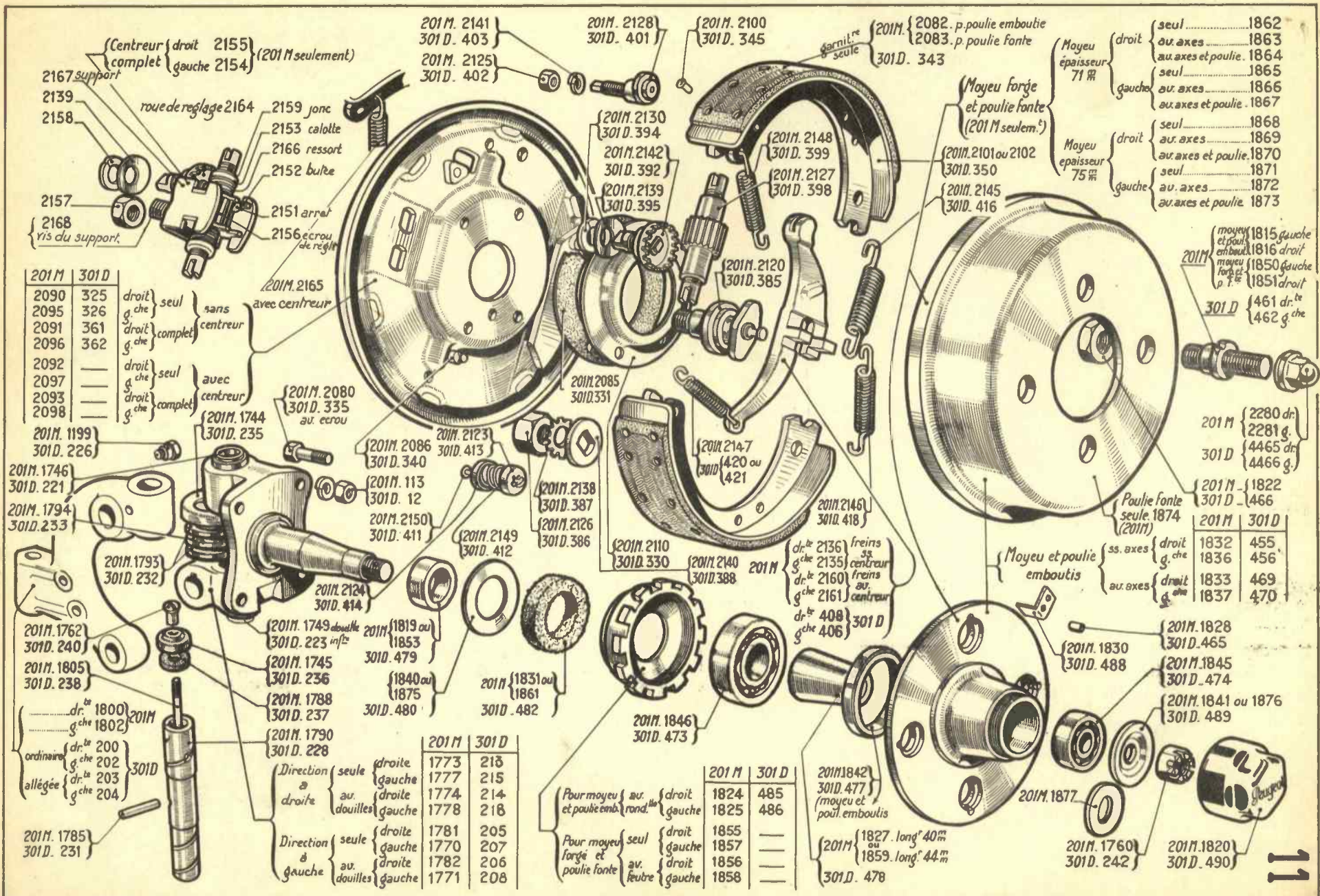

(Centreur {droit 2155} {gauche 2154}) (201M seulement)
 2167 support
 2139
 2158

roue de réglage 2164

2159 jonc
 2153 calotte
 2166 ressort
 2152 butée
 2151 arrêt
 2156 écrou de réglage

2157
 {2168 vis du support.

201M	301D			
2090	325	droit	} seul	} sans centreur
2095	326	g. che		
2091	361	droit	} complet	}
2096	362	g. che		
2092	—	droit	} seul	} avec centreur
2097	—	g. che		
2093	—	droit		
2098	—	g. che		

201M. 2165 avec centreur

201M. 2080 301D. 335 av. écrou

201M. 1744 301D. 235

201M. 1199 301D. 226

201M. 1746 301D. 221
 201M. 1794 301D. 233

201M. 1793 301D. 232

201M. 2086 301D. 340

201M. 2123 301D. 413

201M. 113 301D. 12

201M. 2150 301D. 411

201M. 2138 301D. 387

201M. 2126 301D. 386

201M. 2149 301D. 412

201M. 1749 301D. 223

201M. 1819 ou 1853 301D. 479

201M. 1745 301D. 236

1840 ou 1875 301D. 480

201M. 1788 301D. 237

201M. 1831 ou 1861 301D. 482

201M. 1790 301D. 228

Direction & droite	seule	gauche	201M	301D
} droite	} droite	} gauche	1773	213
			1777	215
	} douilles	} droite	1774	214
			1778	218
} gauche	} droite	} gauche	1781	205
			1770	207
	} douilles	} droite	1782	206
			1771	208

dr. 1800 201M g. che 1802 }
 dr. 200 301D g. che 202 }
 ordinaire }
 allégée }
 dr. 203 g. che 204 }

201M. 1785 301D. 231

201M. 2141 301D. 403
 201M. 2125 301D. 402

201M. 2128 301D. 401

201M. 2100 301D. 345

garnit. seule 201M. 2082 p. poulie emboutie 2083 p. poulie fonte 301D. 343

201M. 2130 301D. 394
 201M. 2142 301D. 392
 201M. 2139 301D. 395

201M. 2148 301D. 399
 201M. 2127 301D. 398

Moyeu forgé et poulie fonte (201M seulement)

201M. 2101 ou 2102 301D. 350
 201M. 2145 301D. 416

Moyeu épaisseur 71 M } droit
 } gauche
 Moyeu épaisseur 75 M } droit
 } gauche

seul	1862
av. axes	1863
av. axes et poulie	1864
seul	1865
av. axes	1866
av. axes et poulie	1867
seul	1868
av. axes	1869
av. axes et poulie	1870
seul	1871
av. axes	1872
av. axes et poulie	1873

201M } moyeu et poulie emboutie 1815 gauche 1816 droit moyeu fonte p. f. 1850 gauche 1851 droit 301D } 461 dr. te 462 g. che

201M } 2280 dr. 2281 g. 301D } 4465 dr. 4466 g.

201M } 1822 301D } 466
 201M } 1832 455
 301D } 1836 456
 201M } 1833 469
 301D } 1837 470

201M. 2110 301D. 330

201M. 2140 301D. 388

201M. 2136 freins g. che 2135 centreur 2160 freins av. centreur 2161 g. che 408 301D 406 g. che

201M. 2146 301D. 418

Moyeu et poulie emboutis

ss. axes } droit g. che 1832 455 1836 456 av. axes } droit g. che 1833 469 1837 470

201M. 1846 301D. 473

201M. 1830 301D. 488

201M. 1828 301D. 465

201M. 1845 301D. 474

201M. 1841 ou 1876 301D. 489

Pour moyeu av. et poulie emb. rond. } droit 1824 485 } gauche 1825 486
 Pour moyeu forgé et poulie fonte } seul } droit 1855 } gauche 1857 } av. } droit 1856 } gauche 1858

201M	301D
1824	485
1825	486
1855	—
1857	—
1856	—
1858	—

201M. 1842 301D. 477 } moyeu et poul. emboutis
 201M } 1827 . long. 40m } 1859 . long. 44m } 301D. 478

201M. 1877

201M. 1760 301D. 242

201M. 1820 301D. 490

Embrayage complet

{ 201 M - 1020 comprenant 1033, 1050 et 1029
 { 301 D - 3215 comprenant 3175, 3195 et 3206
 { 201 M - 250
 { 301 D - 2155 }

201 M. 298 } Volant
 301 D. 2147 }

201 M. 280 }
 301 D. 2127 }

201 M. 282 }
 301 D. 2154 }

Disque complet
 301 D. 3174

{ 201 M. 235, 236
 { 301 D. 2150 }

Ferobestos
 N° 6

Ferobestos
 N° 20

Ferobestos N° 20

301 D. Ferobestos N° 6 { Percée - 3183
 { Non percée 3182
 Ferobestos { 201 M { Percée 1042
 N° 20 { Non percée 1043
 { 301 D { Percée 3180
 { Non percée 3181 }

201 M. 284 }
 301 D. 2156 }

201 M. 1036 }
 301 D. 3176 }

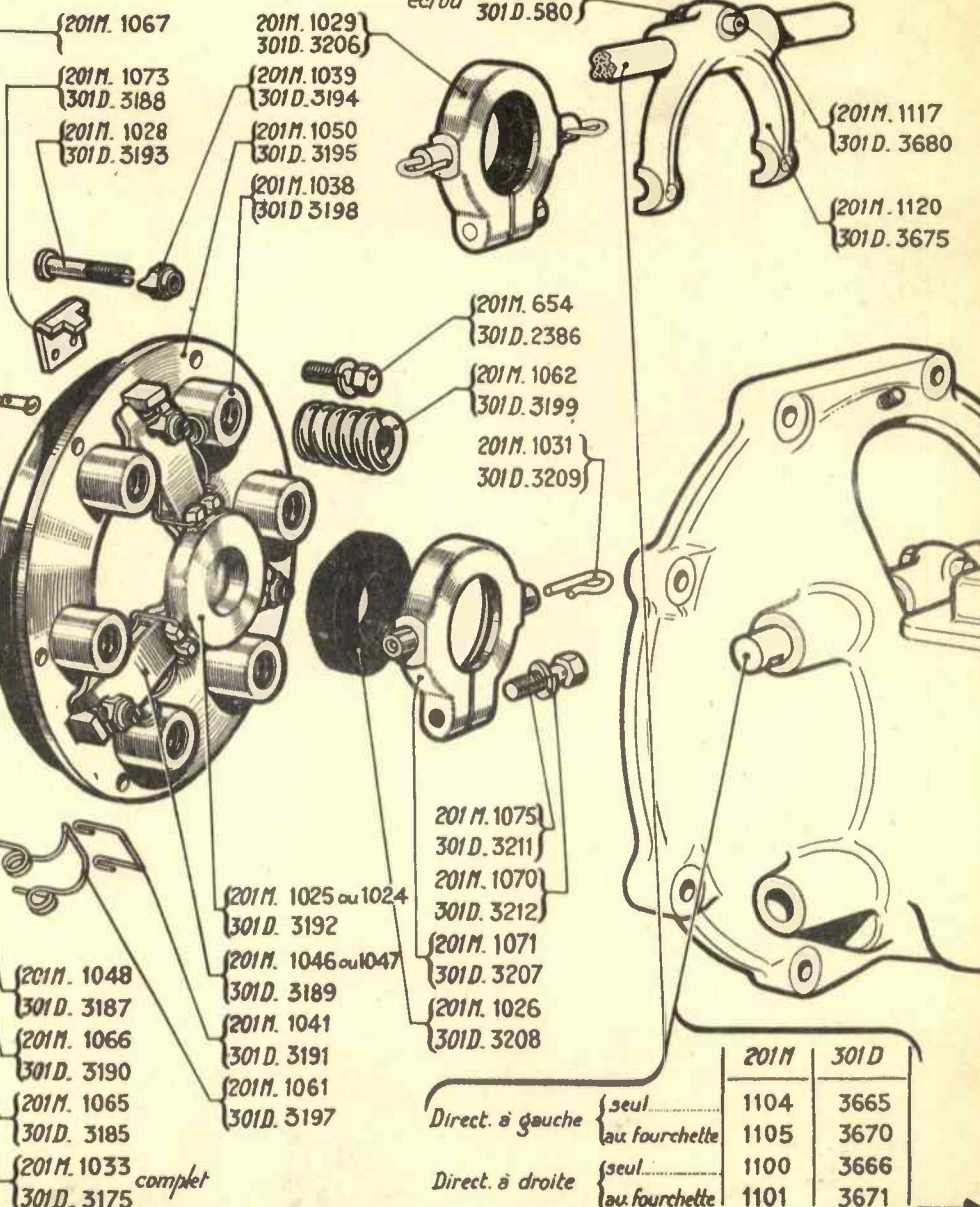

{ 201 M. 1067
 { 201 M. 1073 }
 { 301 D. 3188 }
 { 201 M. 1028 }
 { 301 D. 3193 }

201 M. 1029 }
 301 D. 3206 }
 { 201 M. 1039 }
 { 301 D. 3194 }
 { 201 M. 1050 }
 { 301 D. 3195 }
 { 201 M. 1038 }
 { 301 D. 3198 }

écrou 201 M. 19 }
 301 D. 580 }

{ 201 M. 1117 }
 { 301 D. 3680 }
 { 201 M. 1120 }
 { 301 D. 3675 }

{ 201 M. 654 }
 { 301 D. 2386 }
 { 201 M. 1062 }
 { 301 D. 3199 }
 201 M. 1031 }
 301 D. 3209 }

201 M. 1075 }
 301 D. 3211 }
 201 M. 1070 }
 301 D. 3212 }
 { 201 M. 1071 }
 { 301 D. 3207 }
 { 201 M. 1026 }
 { 301 D. 3208 }

{ 201 M. 1025 ou 1024 }
 { 301 D. 3192 }
 { 201 M. 1046 ou 1047 }
 { 301 D. 3189 }
 { 201 M. 1041 }
 { 301 D. 3191 }
 { 201 M. 1061 }
 { 301 D. 3197 }

{ 201 M. 1048 }
 { 301 D. 3187 }
 { 201 M. 1066 }
 { 301 D. 3190 }
 { 201 M. 1065 }
 { 301 D. 3185 }
 { 201 M. 1033 }
 { 301 D. 3175 }

complet

Direct. à gauche { seul
 { aux fourchettes 1105
 Direct. à droite { seul
 { aux fourchettes 1101

	201 M	301 D
Direct. à gauche { seul	1104	3665
{ aux fourchettes	1105	3670
Direct. à droite { seul	1100	3666
{ aux fourchettes	1101	3671

Ensemble centr. 2798. (201M seul.)

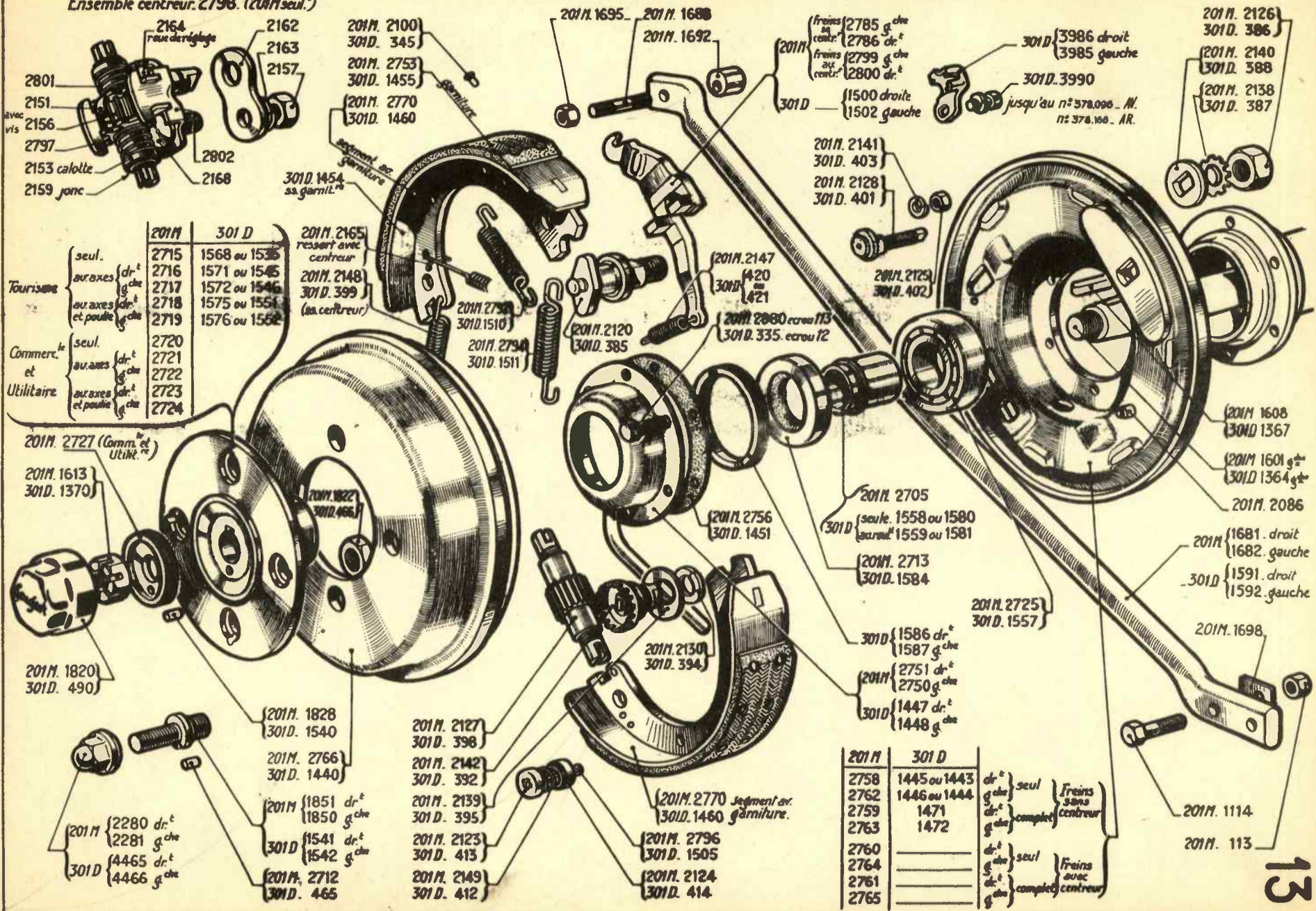

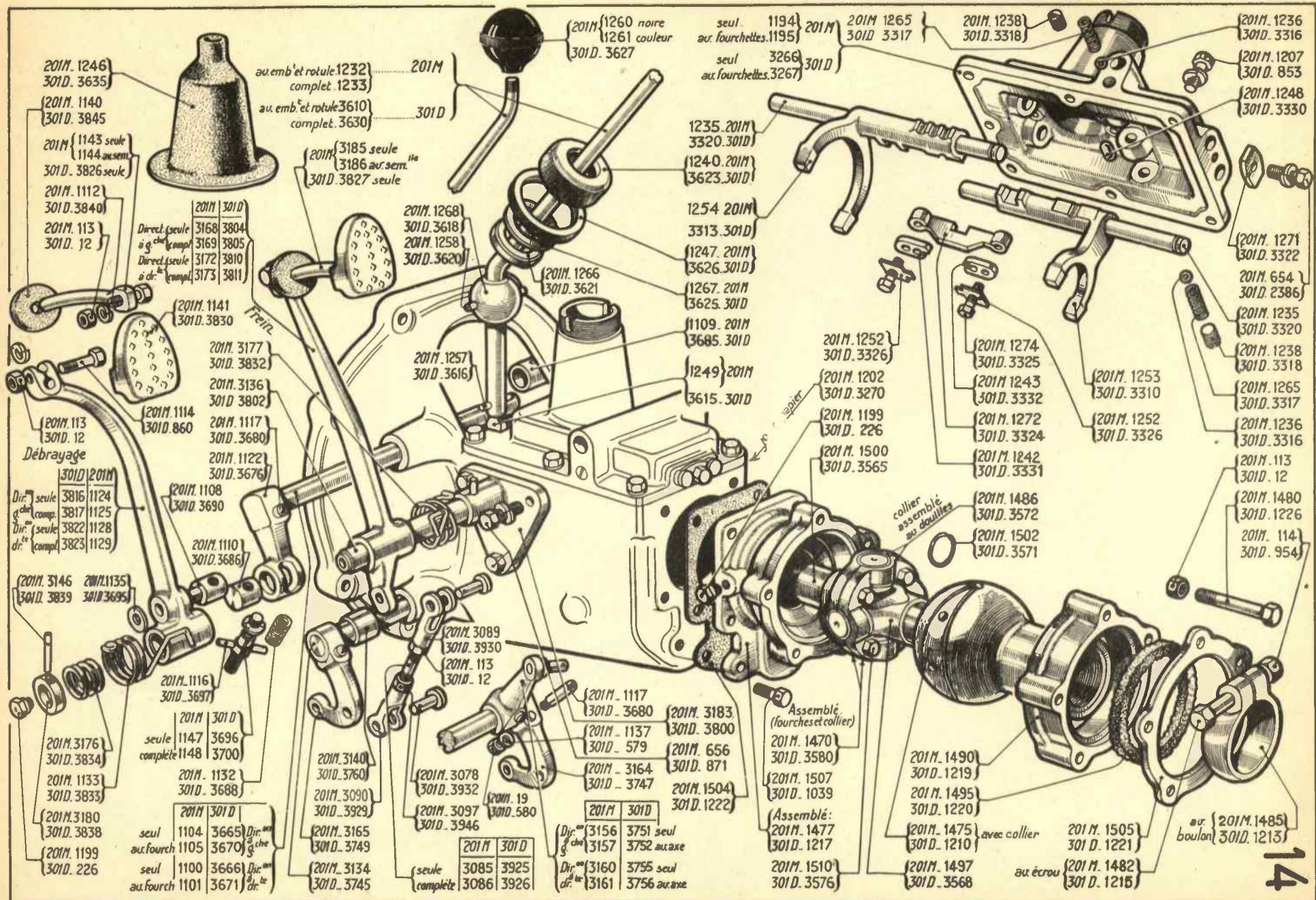

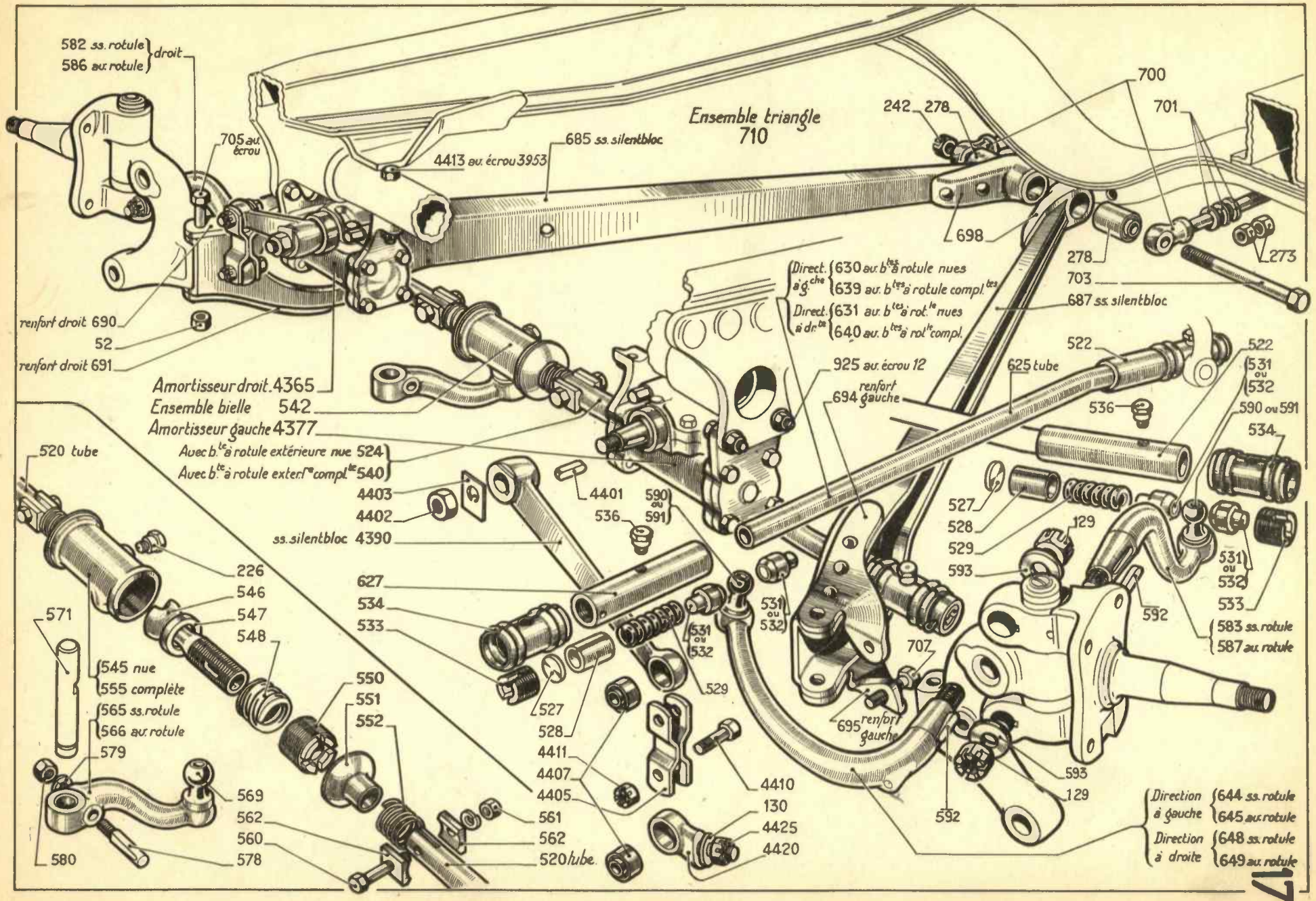

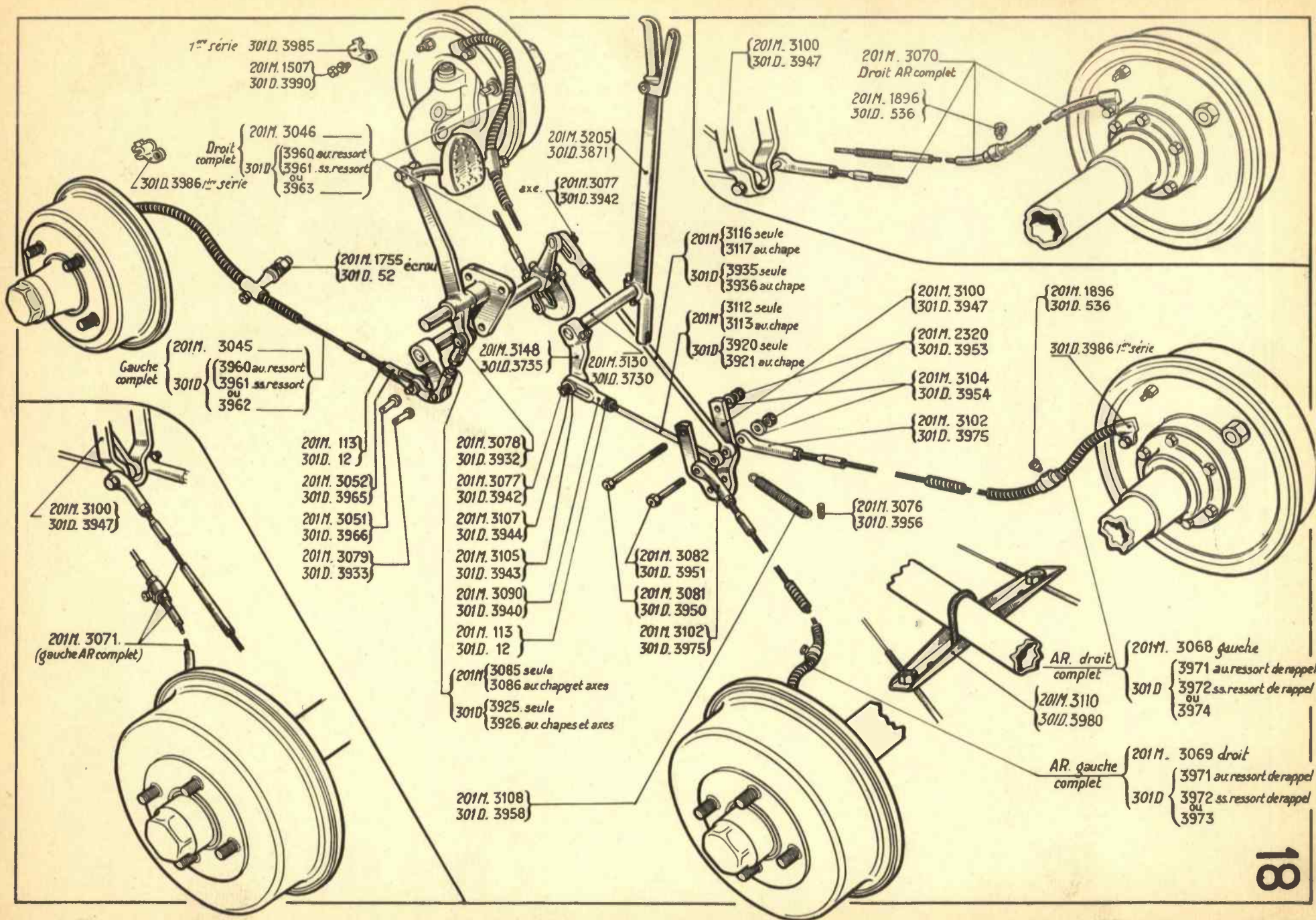

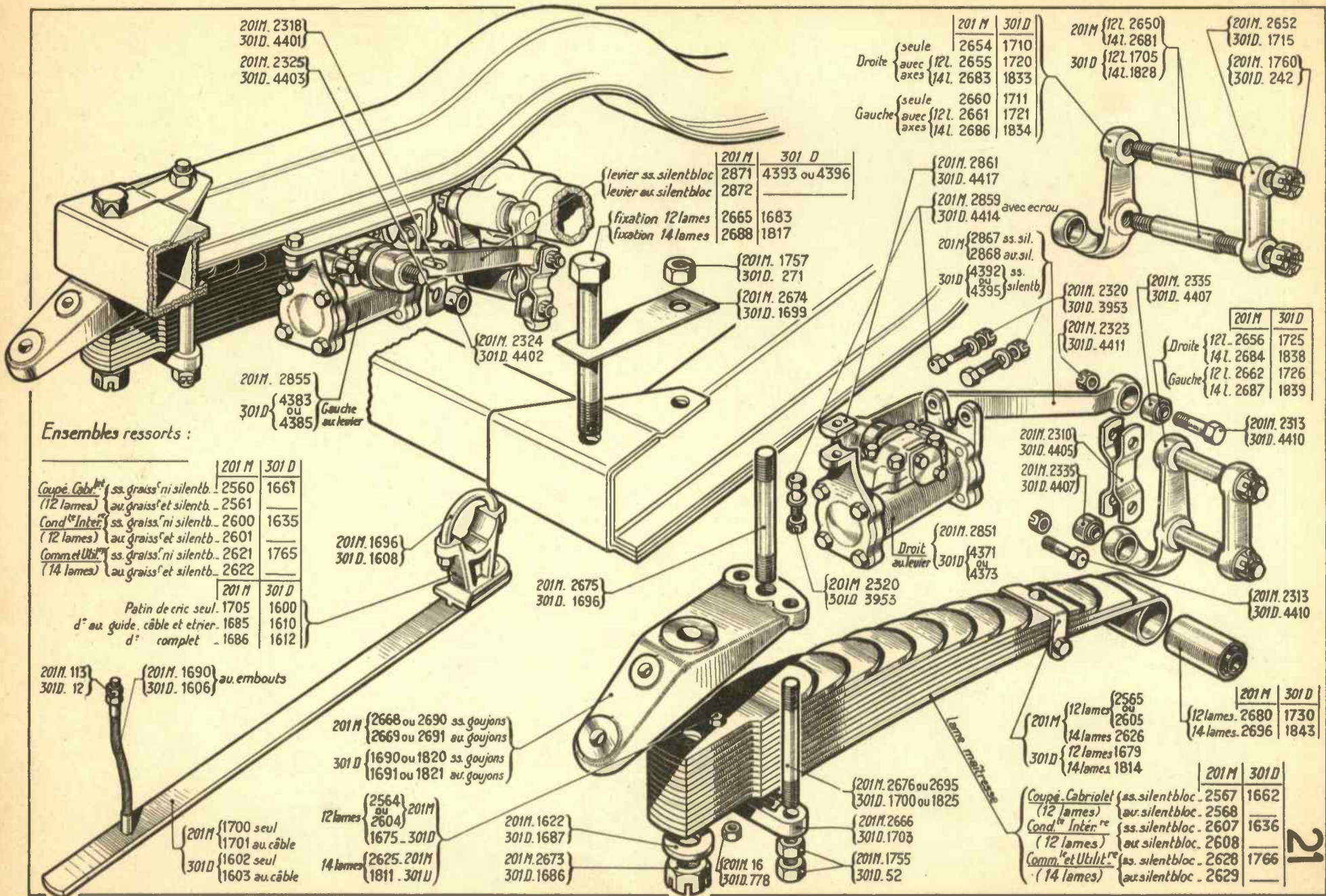

201M. 2318
301D. 4401
201M. 2325
301D. 4403

Droite	{ seule avec axes }	201 M	301 D
		2654	1710
Gauche	{ seule avec axes }	201 M	301 D
		2660	1721

201M {12L. 2650
14L. 2681
301D {12L. 1705
14L. 1828}

{201M. 2652
301D. 1715
{201M. 1760
301D. 242}

levier ss. silentbloc	201 M	301 D
levier au silentbloc	2871	4393 ou 4396
fixation 12 lames	2665	1683
fixation 14 lames	2688	1817

{201M. 1757
301D. 271
201M. 2674
301D. 1699

{201M. 2324
301D. 4402

201M. 2855
301D {4383
ou
4385} Gauche
au levier

{201M. 2861
301D. 4417
201M. 2859 avec ecrou
301D. 4414
201M {2867 ss. sil.
2868 av. sil.
301D {4392 ss.
ou
4395} silentb.

{201M. 2320
301D. 3953
201M. 2323
301D. 4411

{201M. 2335
301D. 4407

Droite	{ 12L. 2656 14L. 2684 }	201 M	301 D
		1725	1838
Gauche	{ 12L. 2662 14L. 2687 }	201 M	301 D
		1726	1839

Ensembles ressorts :

Coupé Cabriolet (12 lames)	{ ss. graiss' ni silentb. ou graiss' et silentb. }	201 M	301 D
		2560	1661
Cond ^{te} Inter ^{re} (12 lames)	{ ss. graiss' ni silentb. ou graiss' et silentb. }	201 M	301 D
		2600	1635
Comm ^{te} et Util ^{ité} (14 lames)	{ ss. graiss' ni silentb. ou graiss' et silentb. }	201 M	301 D
		2621	1765
		201 M	301 D
		1705	1600
		1685	1610
		1686	1612

201M. 1696
301D. 1608

201M. 2675
301D. 1696

{201M. 2320
301D. 3953

{201M. 2851
301D {4371
ou
4373

201M. 2310
301D. 4405
201M. 2335
301D. 4407

{201M. 2313
301D. 4410

{201M. 2313
301D. 4410

201M. 113
301D. 12

{201M. 1690
301D. 1606} au embouts

201 M {2668 ou 2690 ss. goujons
2669 ou 2691 au goujons
301 D {1690 ou 1820 ss. goujons
1691 ou 1821 au goujons}

12 lames {2564
ou
2604} 201M
1675 - 301D
14 lames {2625 - 201M
1811 - 301D}

201M. 1622
301D. 1687
201M. 2673
301D. 1686

{201M. 16
301D. 778

{201M. 2676 ou 2695
301D. 1700 ou 1825

201M. 2666
301D. 1703

201M. 1755
301D. 52

{201M {12 lames {2565
2605
14 lames 2626
301D {12 lames 1679
14 lames 1814

{201 M 301 D
{12 lames. 2680 1730
14 lames. 2696 1843

Coupé Cabriolet (12 lames)	{ ss. silentbloc ou av. silentbloc. }	201 M	301 D
		2567	1662
Cond ^{te} Inter ^{re} (12 lames)	{ ss. silentbloc. ou av. silentbloc. }	201 M	301 D
		2607	1636
Comm ^{te} et Util ^{ité} (14 lames)	{ ss. silentbloc. ou av. silentbloc. }	201 M	301 D
		2628	1766
		201 M	301 D
		2629	

