

SCHÉMA DE GRAISSAGE DE LA PEUGEOT 201 BR

Mobilol "AF" (Arctic en hiver)

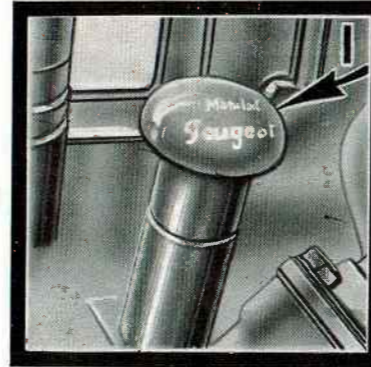

Pour le Moteur : Gargoyle Mobilol "AF" (Arctic par temps froid au-dessous de +5° centigrades).

Pour la Boîte de vitesses et le Pont-arrière : Gargoyle Mobilol "D" spéciale.

Pour le Palier de la pompe à eau : Le lubrifiant spécial Gargoyle Mobilubricant "S".

Pour les Graisseurs à pression : Gargoyle Mobilcompound ou Gargoyle Mobilubricant "S".

A CHAQUE SORTIE
et tous les 200K^{ms}

CHAQUE SEMAINE
ou tous les 500K^{ms}

PRATIQUE DU GRAISSAGE

1. Orifice de remplissage du moteur.
2. Paliers de la dynamo.
3. Arbre des pédales.
4. Arbre de renvoi de freins.
5. Palier de la pompe à eau.
6. Articulation arrière de la barre de direction.
7. Boîtier de direction. — 2 graisseurs.
8. Articulation gauche de la jambe de force transversale.
9. Articulation gauche de la barre d'accouplement.
10. Axe gauche du ressort avant.
11. Pivot de roue gauche.
12. Articulation avant de la barre de direction.
13. Articulation droite de la barre d'accouplement.
14. Articulation droite de la jambe de force transversale.
15. Axe droit du ressort avant.
16. Pivot de roue droit.
17. Rotule centrale de la barre d'accouplement.
18. Axe du levier-support intermédiaire de la barre d'accouplement.
19. Arbre de renvoi de freins.
20. Distributeur.
21. Roulement milieu de l'arbre de transmission.
22. Joint de cardan.
23. Remplissage du pont-arrière.
24. Bouchon de niveau du pont-arrière.
25. Bouchon de vidange du pont-arrière.
26. Remplissage de la boîte de vitesses formant niveau.
27. Vidange de la boîte de vitesses.
28. Moyeu de roue avant droite. — Même graisseur à gauche.

CHAQUE SEMAINE
ou tous les 500K^{ms}

CHAQUE MOIS ou
tous les 1500K^{ms}

Mobilol "AF" ou Arctic

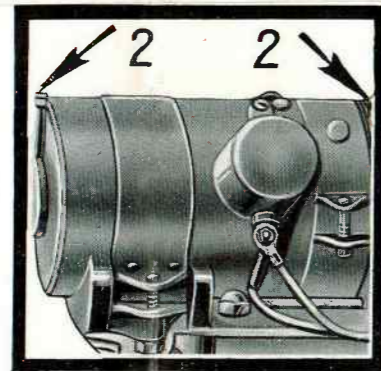

Mobilcompound

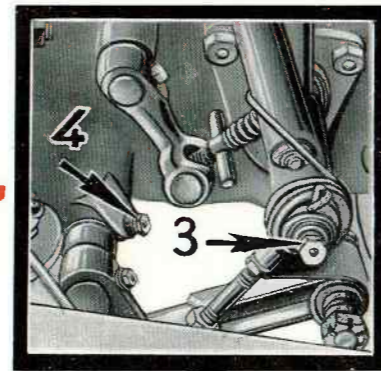

Mobilubricant "S"

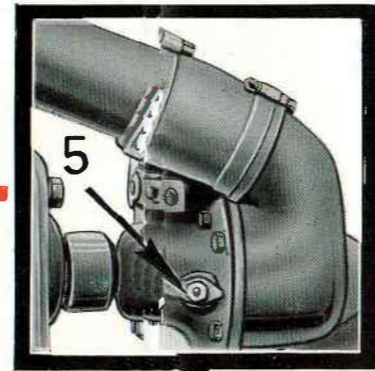

Mobilcompound

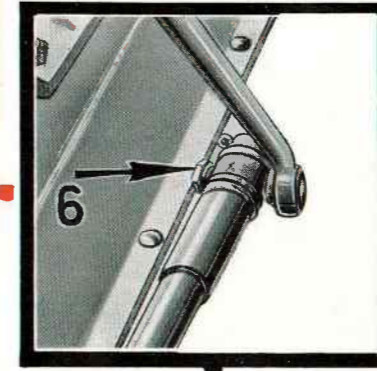

Mobilcompound

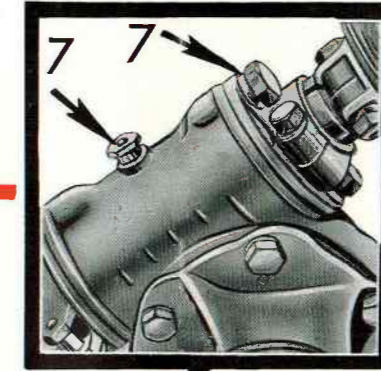

Mobilcompound

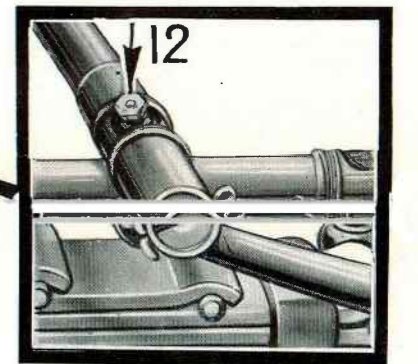
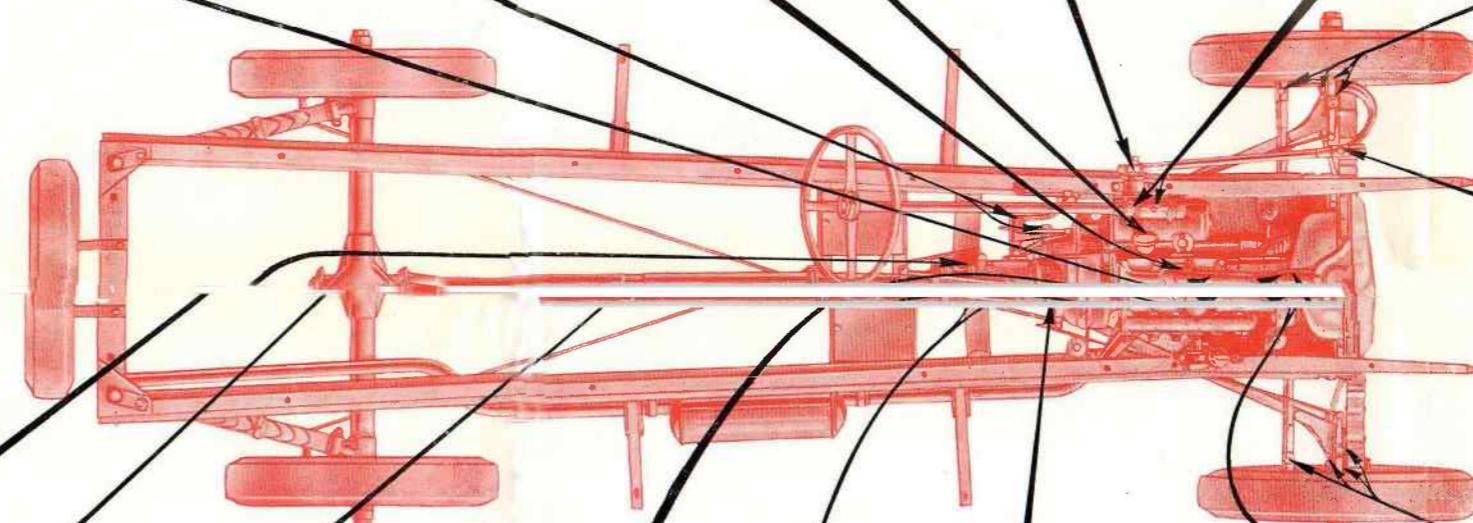
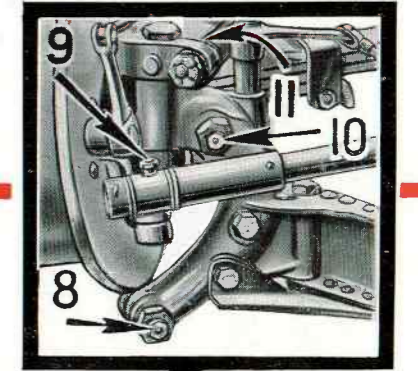

Mobilcompound

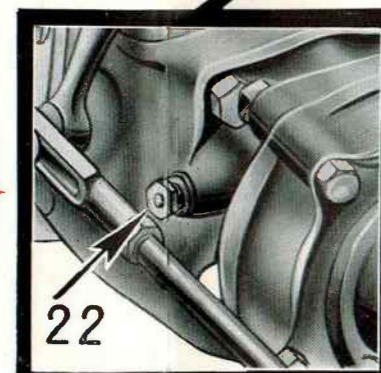

Mobilcompound

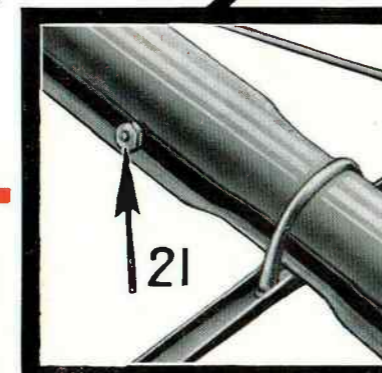

Mobilcompound

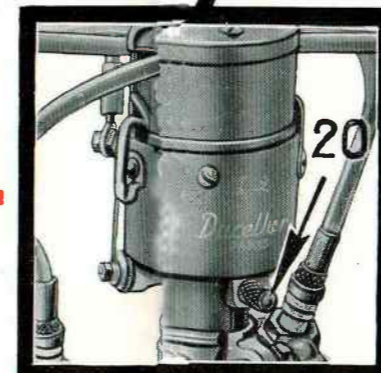

Mobilol "AF" ou Arctic

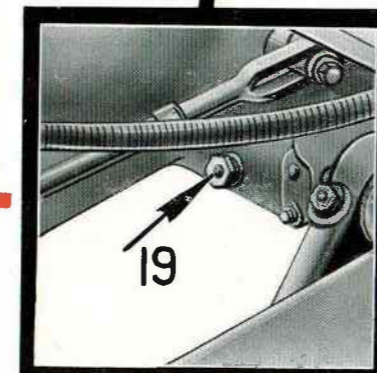

Mobilcompound

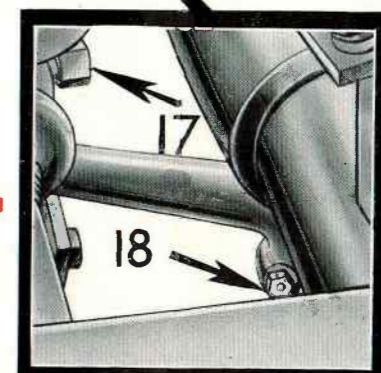

Mobilcompound

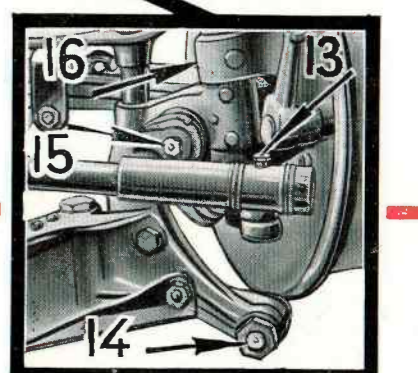

Mobilcompound

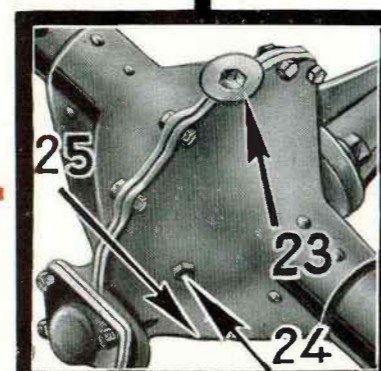

Mobilol "D" Spéciale

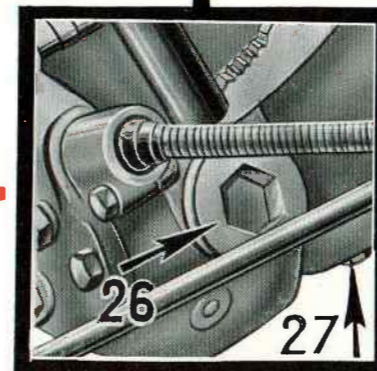

Mobilol "D" Spéciale

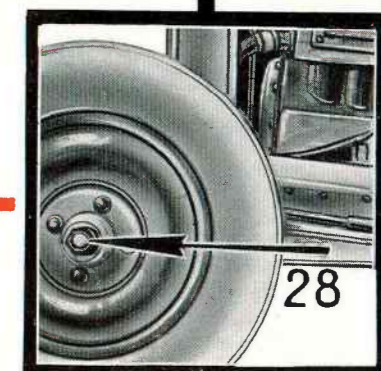

Mobilubricant "S"