

# SCHÉMA DE GRAISSAGE DE LA PEUGEOT 201 D

Mobilol "AF" (Arctic en hiver)

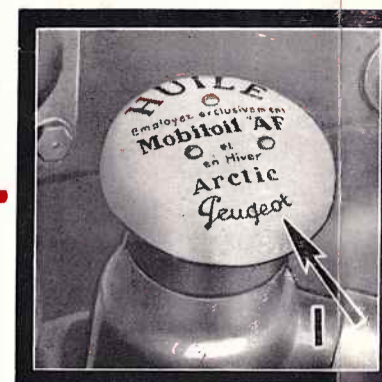

Pour le Moteur : Gargoyle Mobilol "AF" (Arctic par temps froid).

Pour la Boîte de vitesses et le Pont arrière : Gargoyle Mobilol "D" spéciale.

Pour le Palier de la pompe à eau : Le lubrifiant spécial Gargoyle Mobilubricant "P".

Pour les moyeux de roues avant : Gargoyle Mobilubricant "S".

Pour les Graisseurs à pression : Gargoyle Mobilcompound ou Gargoyle Mobilubricant "S".

Pour le Graissage à la burette : Huile fine "Vacolub".

A CHAQUE SORTIE

Mobilcompound

Huile VACOLUB

Mobilcompound

Mobilcompound

Mobilcompound

Mobilcompound

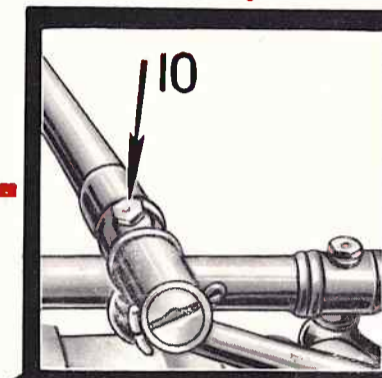
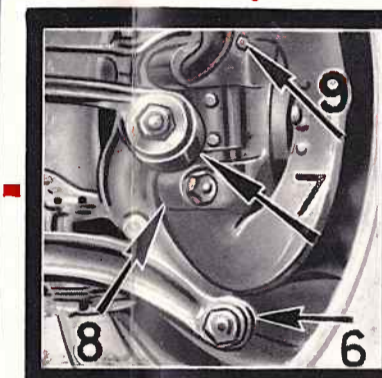
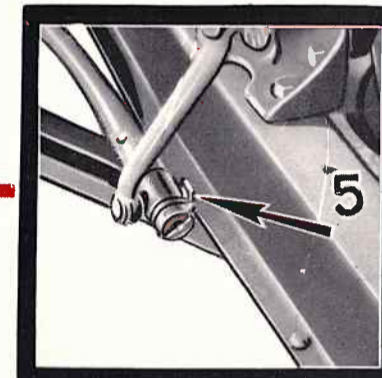
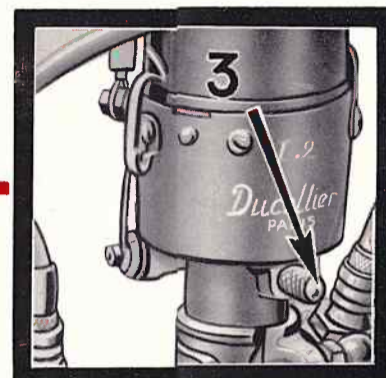
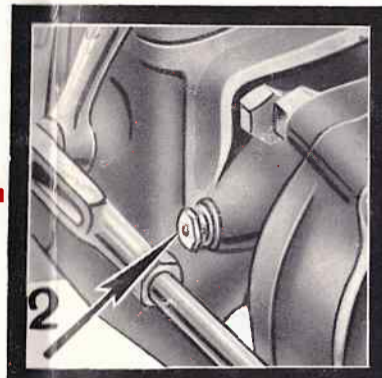

CHAQUE SEMAINE ou tous les 500 à 750 K<sup>ms</sup>

PRATIQUE DU GRAISSAGE

1. Orifice de remplissage du moteur.
2. Joint de cardan (Mobilcompound ou Mobilol "D" spéciale).
3. Tête d'allumeur.
4. Boîtier de direction, 2 graisseurs (Mobilcompound ou Mobilol "D" spéciale).
5. Articulation arrière de la barre de direction.
6. Articulation gauche de la bielle de carrossage.
7. Axe gauche du ressort avant.
8. Articulation gauche de la barre d'accouplement.
9. Graisseur de pivot de roue avant gauche.
10. Articulation avant de la barre de direction.
11. Axe du levier-support intermédiaire de la barre d'accouplement.
12. Rotule centrale de la barre d'accouplement.
13. Godets graisseurs des paliers de la dynamo.
14. Graisseur du palier de pompe à eau.
15. Pivot de roue avant droit.
16. Articulation droite de la barre d'accouplement.
17. Articulation droite de la bielle de carrossage.
18. Axe droit du ressort avant.
19. Arbre de renvoi de freins.
20. Arbre des pédales.
21. Arbre de renvoi de freins.
22. Roulement intermédiaire de l'arbre de transmission (Mobilcompound ou Mobilol "D" spéciale).
23. Orifice de remplissage du pont.
24. Bouchon de niveau du pont arrière.
25. Bouchon de vidange du pont arrière.
26. Orifice de remplissage de la boîte de vitesses formant niveau.
27. Bouchon de vidange de la boîte de vitesses.
28. Moyeu de roue avant droite. Faire le graissage avec Mobilubricant "S" tous les 7.500 kilomètres environ.
29. Lames de ressort arrière. Graisser tous les 500 à 750 kilomètres avec Mobilcompound ou Mobilol "D" spéciale.

Mobilcompound

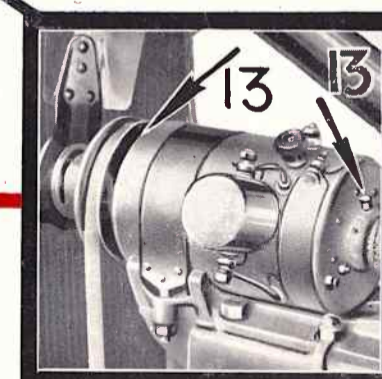
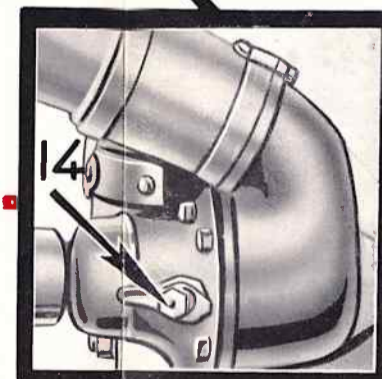
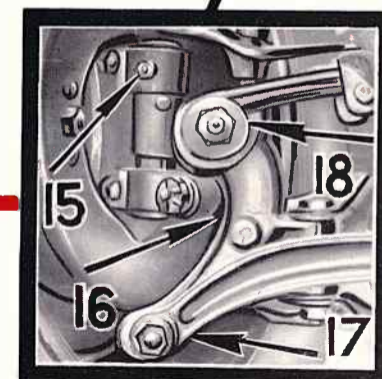
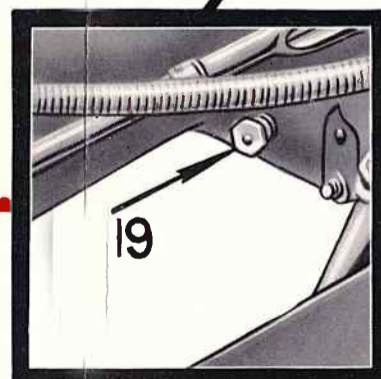
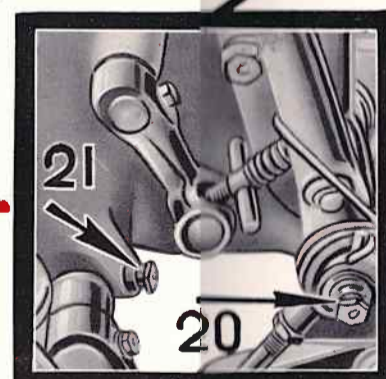
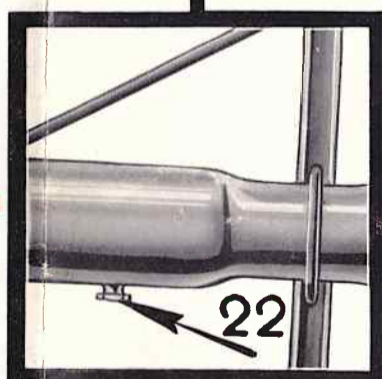
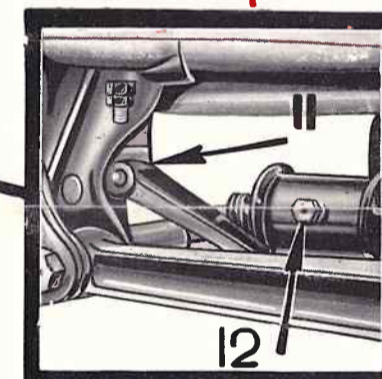

Mobilcompound

Mobilcompound

Mobilcompound

Mobilcompound

Mobilubricant "P"

Huile VACOLUB

CHAQUE SEMAINE ou tous les 500 à 750 K<sup>ms</sup>

CHAQUE MOIS ou tous les 1500 à 2000 K<sup>ms</sup>



Mobilol "D" Spéciale

Mobilol "D" Spéciale

Mobilubricant "S"

2285